



FACEBOOK BAĞIMLILIĞI ÖLÇEĞİ'NİN TÜRKÇE FORMUNUN GEÇERLİK VE GÜVENİRLİĞİ

Ahmet AKIN*

İbrahim DEMİRCİ**

Serap KARA***

Öz

Bu araştırmanın amacı Facebook Bağımlılığı Ölçeği'nin Türkçe formunun geçerlik ve güvenilirlik özelliklerini incelemektir. Araştırmanın çalışma grubu 400 üniversite öğrencisinden oluşmaktadır. FBÖ için yapılan doğrulayıcı faktör analizi sonucunda ölçeğin orijinal formda olduğu gibi 6 alt boyuttan ve 18 maddeden oluştuğu (odaklanma, tolerans, duygu-durum değişimi, yeniden başlama, ayrılamama ve çelişki yaşama) ve altı boyutlu modelin iyi uyum verdiği görülmüştür ($\chi^2 = 313,06$, $sd = 119$, $\chi^2/sd = 2.63$, $RMSEA = .064$, $CFI = .98$, $IFI = .98$, $NFI = .97$, $NNFI = .98$, $GFI = .92$ ve $SRMR = .040$). FBÖ'nün iç tutarlılık güvenilirlik katsayıları alt boyutlar için sırasıyla .74, .81, .85, .76, .90, .80 ve ölçeğin tamamı için .93 olarak bulunmuştur. Araştırmanın sonuçları Facebook Bağımlılığı Ölçeği'nin Türkçe formunun geçerli güvenilir bir ölçme aracı olduğunu göstermektedir.

Anahtar Sözcükler: Facebook bağımlılığı, sosyal medya, doğrulayıcı faktör analizi, geçerlik, güvenilirlik

THE VALIDITY AND RELIABILITY OF TURKISH VERSION OF THE FACEBOOK ADDICTION SCALE

Abstract

The aim of this research is to investigate the validity and reliability of Turkish version of the Facebook Addiction Scale. The sample of this study consisted of 400 university students. The results of confirmatory factor analysis demonstrated that the 18 items loaded on six factors (salience, tolerance, mood modification, relapse, withdrawal, and conflict; $\chi^2 = 313,06$, $df = 119$, $\chi^2/df = 2.63$, $RMSEA = .064$, $CFI = .98$, $IFI = .98$, $NFI = .97$, $NNFI = .98$, $GFI = .92$, and $SRMR = .040$). The internal consistency reliability coefficients of the subscales were .74, .81, .85, .76, .90, .80, respectively and .93 for overall scale. Overall findings demonstrated that Turkish version of the Facebook Addiction Scale can be used as a valid and reliable instrument.

Keywords: Facebook addiction, social media, confirmatory factor analysis, validity, reliability

GİRİŞ

Son zamanlarda sürekli söz edilen “İnternet bağımlılığı” ilk kez 1996 yılında Amerikan Psikoloji Birliği tarafından internet bağımlılığının klinik belirtilerini sergileyen 600 vaka üzerinde yapılan araştırmayla gündeme getirilmiştir. Araştırmada klinik belirtilerin değerlendirilmesi için DSM-IV'ün patolojik kumar ölçütleri internet bağımlılığına göre uyarlanmıştır (Young, 1996). Bu alanda yapılan ilk çalışmalarda daha çok internet bağımlılığı tanımlanmaya ve normal internet kullanımından farklı olan davranış kalıpları incelenmeye çalışılmıştır. Son zamanlarda yapılan çalışmalar ise internet bağımlılığının yaygınlığını ve nedenlerini incelemektedir. Young'a (2009) göre internet bağımlıları, aynı zamanda farklı çevrimiçi kullanım yönlerine de bağımlı olmaktadır. Young (2009), internet bağımlılarını aşırı

* Prof. Dr., İstanbul Medeniyet Üniversitesi, Eğitim Bilimleri Fakültesi, Psikolojik Danışmanlık ve Rehberlik ABD, ahmet.akin@medeniyet.edu.tr

** Dr., Milli Eğitim Bakanlığı, ibrahimdemircipdr@gmail.com

*** Bil. Uzm., Milli Eğitim Bakanlığı, serapasut@gmail.com



oyun oynayanlar, çevrimiçi cinsel meşguliyet içerisinde bulunanlar ve mesajlaşanlar olmak üzere üç alt kategoride ele almaktadır. Sosyal ağlar, mesajlaşma aktivitesinin baskın olan bir alt kategorisidir ve sosyal ağların kullanımı son zamanlarda gençler arasında oldukça popüler olmuştur.

Sosyal ağlar içerisinde ön plana çıkan uygulama, 2004 yılında oluşturulan Facebook'tur. Facebook; kullanıcılarına kendilerine ait profil oluşturma, kişisel bilgileri yayınlama, resim yükleme, diğerlerinin profillerine ulaşma, arkadaşlar ile iletişim kurma, mesajlaşma, hediye gönderme gibi imkanlar sağlamaktadır (Kalpidou, Costin ve Morris, 2011). Dünya genelinde yaklaşık olarak 600 milyon Facebook kullanıcısı bulunmaktadır. Türkiye'de 35 milyonun üzerinde internet kullanıcısı bulunurken sahte hesaplar da dahil olmak üzere 36 milyon aktif Facebook hesabı bulunmaktadır (We are Social, 2014).

Kesici ve Şahin (2009) tarafından yapılan araştırmada internet bağımlısı olan öğrencilerin, internet bağımlısı olmayan öğrencilere göre interneti daha çok sosyal fonksiyonları ve boş zaman etkinlikleri için kullandıkları bulunmuştur. Araştırmalar sosyal ağların daha çok çevrimdışı ortamlardan kurulan ilişkilerin sürdürülmesi gibi sosyal amaçlarla kullanıldığını göstermektedir (Kuss ve Criffiths, 2011).

Arkadaş ilişkilerinin niteliği ve sosyal çevre, gerçek hayatta olduğu kadar sosyal ağlarda da önem kazanmıştır. Kim ve Lee (2011), Facebook'taki arkadaş sayısı ile bireylerin öznel iyi olma seviyeleri arasında pozitif bir ilişki olduğunu bulmuştur. Bireylerin Facebook'taki arkadaş sayıları doğrudan öznel iyi olmayı etkilemiyor olsa da Facebook arkadaşları bireylere, sosyal bağlantılarını görmeleri ve öznel değerlerini yüksek hissetmelerinde yardımcı olmaktadır.

Sosyal medya kullanımı açısından cinsiyete göre bazı farklılıklar ortaya çıkmaktadır. Thompson ve Loughheed (2012) tarafından yapılan bir araştırmaya göre üniversiteli kız öğrenciler, erkek öğrencilere göre zamanlarının büyük bir kısmını Facebook için harcamakta ve Facebook'tan dolayı uykuya daha az vakit ayırmaktadır. Facebook resimleri daha yüksek düzeyde olumsuz beden imajına neden olmaktadır. Kız öğrenciler daha çok kendilerini Facebook bağımlısı olarak kabul etmektedir.

Buffardi ve Campbell (2008) Facebook kullanımının belirgin kişilik özellikleri ile ilişkili olduğunu belirtmiştir. Narsisizm, çeşitli sosyal ortamlara benzer olarak sosyal medya da sosyal etkileşimin fazlalığı, kendini yücelten öz çekimleri içeren fotoğrafların bulunması gibi özellikler göstermektedir. Narsisizm düzeyleri yüksek olan bireyler, sosyal ağlarda daha çok aktiftir ve sosyal ağlar onların yüceltikleri benliklerini yansıtılmaları açısından bir fırsattır. Yang ve Lester (2003) genellikle dışadönüklüğün internet kullanımı ile pozitif yönde ilişkili olduğunu belirtmiştir. Kuss ve Griffiths (2011) ise dışadönük bireylerin sosyal medyayı sosyal gelişim için, içedönük bireylerin ise sosyal telafi için kullandıklarını saptamıştır. Ayrıca aşırı sosyal medya kullanımının yüksek düzeyde narsisizm ve düşük düzeyde sorumlulukla ilişkili olduğu vurgulanmıştır.

Facebook bağımlılığının bireysel, akademik ve sosyal açıdan sorunlara neden olabileceğini gösteren araştırmalar bulunmaktadır. Facebook bağımlılığı bireylerin yaşam doyumu ve sosyal güven düzeylerini olumsuz etkilemektedir (Akın ve Akın, 2015). Aynı bağlamda, araştırmalar sosyal ağ kullanımının gerçek yaşam ilişkilerinde azalma, ilişki problemlerinin yaşanması ve akademik performansta düşüş gibi olumsuz sonuçlarının bulunduğunu ortaya çıkartmaktadır (Kuss ve Criffiths, 2011). Başka bir çalışmada ise



Facebook kullanımı ve Facebook arkadaş sayısının fazlalığı, akademik başarı ve akademik uyum ile negatif ilişkili bulunmuştur (Kalpidou ve diğerleri, 2011).

Facebook kullanımının yaygınlığının ve süresinin artmasıyla internet bağımlılığının spesifik bir türü olan Facebook bağımlılığıyla ilgili çalışmalar yapılmıştır. Andreassen, Torsheim, Brunborg ve Pallesen (2012) çalışmalarında Facebook bağımlılığının tanımlanması amacıyla öncelikle bağımlılık kavramını temel olarak ele almış ve bağımlılık ile ilgili araştırmaları inceleyerek Facebook Bağımlılığı Ölçeği'nin içeriğini belirlemiştir. Literatür kapsamında bağımlılık 6 öğeden oluşmaktadır; aşırı düzeyde zihinsel uğraş, duygu değişikliği, aktivite süresinde artışa ihtiyaç duyma, yoksunluk belirtileri, yakın ilişkilerde sorun yaşama ve aktiviteden uzak kalma girişimlerinde başarısız olma (Brown, 1993).

Socialbakers'ın Mart 2013 Türkiye raporuna göre Türkiye'de 32 milyon Facebook kullanıcısı bulunmakta ve bu sayı artmaya devam etmektedir. İnternetin ve sosyal paylaşım ağlarının kullanımının artmasıyla sosyal ağlara yönelik bağımlılıkların da arttığı düşünülmektedir. Özellikle eğitim çağındaki gençlerin sosyal ilişkilerini bozabilecek ve akademik başarılarını düşürebilecek olan Facebook bağımlılığı konusunda Türkiye'de yapılacak araştırmalar, problemin aydınlatılmasına ve çözülmesine katkı sağlayabilir. Bu araştırmanın amacı Facebook Bağımlılığı Ölçeği'nin (FBÖ; Andreassen ve diğerleri, 2012) Türkçe formunun geçerlik ve güvenilirlik özelliklerini incelemektir. Bu araştırma sonucunda giderek yaygınlaşan sosyal medya bağımlılığını araştırabilecek geçerli ve güvenilir Türkçe bir ölçme aracına ulaşılması beklenmektedir.

YÖNTEM

Çalışma Grubu

Araştırmanın çalışma grubu 400 üniversite öğrencisinden oluşmaktadır. Katılımcıların çoğunluğu 18-24 yaş arasında bulunmaktadır. Katılımcılar 251 (%62,8) kadın ve 149 (%37,2) erkek öğrenciden oluşmaktadır.

Veri Toplama Araçları

Facebook Bağımlılığı Ölçeği: Andreassen ve diğerleri (2012) tarafından geliştirilen Bergen Facebook Bağımlılığı Ölçeği (Bergen Facebook Addiction Scale) 18 maddeden ve altı alt boyuttan oluşmaktadır. Ölçeğin alt boyutları; zihinsel uğraş, duygu değişikliği, tolerans, yoksunluk, çatışma ve başarısız bırakma girişimi şeklinde sıralanmaktadır. Maddelerde belirtilen düşünceye bireylerden 1- çok nadir 5- çok sık şeklinde beşli Likert tipi derecelendirmeye göre cevap vermeleri beklenmektedir. Doğrulayıcı faktör analizi sonuçları modelin iyi uyum verdiğini göstermektedir (RMSEA=.046, CFI=.99). Ölçeğin iç tutarlılık katsayısı .83, üç hafta aralık ile uygulanması sonucu elde edilen test- tekrar test güvenilirlik katsayısı .82 olarak bulunmuştur. Ayrıca, Facebook bağımlılığı, nevrozizm ve dışadönüklük ile pozitif, sorumluluk ile negatif ilişkili bulunmuştur.

İşlem

Facebook Bağımlılığı Ölçeği'nin uyarılama çalışması için ölçeği geliştiren Andreassen'den ölçeğin Türkçeye uyarlanabilmesi için gerekli izin alınmıştır. Facebook Bağımlılığı Ölçeği iyi derecede İngilizce bilen 3 öğretim üyesi tarafından Türkçeye çevrilmiş ve daha sonra bu Türkçe form bağımsız bir çevirmen tarafından tekrar İngilizceye çevrilerek iki form arasındaki tutarlılık incelenmiştir. Ardından eğitim bilimleri alanından 4



akademisyen oluşturulan Türkçe form üzerinde tartışarak anlam ve dil bilgisi açısından gerekli düzeltmeleri yapmıştır.

Ölçeğin yapı geçerliği için doğrulayıcı faktör analizi (DFA) uygulanmıştır. Ölçeğin güvenilirliği iç tutarlık yöntemiyle incelenmiştir. Madde analizi ise düzeltilmiş madde-toplam puan korelasyonu ve maddelerin alt ve üst %27'lik grupları ayırt edip etmediğini sınamak için bağımsız t-testi ile incelenmiştir. Geçerlik ve güvenilirlik analizleri için LISREL 8.88 ve SPSS 20.0 programları kullanılmıştır.

BULGULAR

Madde Analizi

Ölçeğin maddelerinin toplam puanı yordama gücünü belirlemek için madde toplam puan korelasyonları incelenmiş ve maddelerin ayırt ediciliğini belirlemek üzere % 27'lik alt-üst grup karşılaştırmaları yapılmıştır. Ölçekteki maddelerin düzeltilmiş madde toplam puan korelasyonları .50 ile .72 arasında değişmektedir. Ölçekten alınan toplam puana göre alt ve üst %27'lik grupların, madde puanlarının ortalamalarının karşılaştırılması için yapılan bağımsız t-testi sonucuna göre t değerlerinin anlamlı ($p < 0.001$) olduğu görülmüştür. Bulgular Tablo 1'de yer almaktadır.

Tablo 1. Facebook Bağımlılığı Ölçeği'nin Düzeltilmiş Madde Toplam Test Korelasyonları, %27'lik Alt-Üst Grup Farkına İlişkin t Değerleri, Ortalamalar ve Standart Sapmalar

Madde No	Madde toplam korelasyonları n(400)			%27'lik üst grup n(108)		%27'lik alt grup n(108)		t
	\bar{X}	Ss	dmtk	\bar{X}	Ss	\bar{X}	Ss	
1	1,83	1,26	.50	2,69	1,59	1,04	.19	10,75***
2	1,61	1,10	.57	2,48	1,39	1,00	.00	11,07***
3	1,75	1,17	.66	2,95	1,38	1,02	.14	14,54***
4	2,28	1,52	.59	3,71	1,39	1,04	.19	19,76***
5	1,73	1,20	.69	3,01	1,35	1,01	.10	15,36***
6	1,61	1,12	.71	2,77	1,41	1,00	.00	13,02***
7	1,78	1,24	.59	2,86	1,44	1,02	.14	13,21***
8	1,69	1,24	.66	2,90	1,52	1,00	.00	13,01***
9	1,73	1,20	.66	2,85	1,48	1,01	.10	12,93***
10	1,69	1,21	.72	2,96	1,41	1,00	.00	14,50***
11	1,98	1,47	.56	3,28	1,56	1,00	.00	15,14***
12	1,81	1,31	.65	3,03	1,53	1,00	.00	13,76***
13	1,91	1,37	.60	3,09	1,53	1,01	.10	14,11***
14	1,85	1,39	.55	2,95	1,63	1,01	.10	12,37***
15	1,83	1,27	.63	2,96	1,43	1,02	.14	14,03***
16	2,14	1,50	.60	3,59	1,43	1,02	.14	18,65***
17	1,69	1,23	.69	2,98	1,53	1,00	.00	13,47***
18	1,60	1,19	.57	2,69	1,58	1,00	.00	11,08***

***($p < 0.001$)



Güvenirlilik

Facebook Bağımlılığı Ölçeği'nin Cronbach alfa iç tutarlılık güvenirlilik katsayıları odaklanma alt boyutu için .74, tolerans alt boyutu için .81, duygu-durum değişimi alt boyutu için .85, yeniden başlama alt boyutu için .76, ayrılamama alt boyutu için .90, çelişki yaşama alt boyutu için .80, ölçeğin bütünü için .93 olarak bulunmuştur.

Yapı Geçerliği

Ölçeğin yapı geçerliğini belirlemek üzere uygulanan doğrulayıcı faktör analizi sonucunda elde edilen uyum indekslerinin değerleri; $\chi^2= 313,06$, $sd= 119$, $\chi^2/sd = 2.63$, $RMSEA= .064$, $NFI=.97$, $NNFI=.98$, $CFI=.98$, $IFI=.98$, $GFI=.92$ ve $SRMR=.040$ olarak bulunmuştur. Facebook Bağımlılığı Ölçeği'nin altı boyutlu modelinin orijinal formda olduğu gibi altı boyutta iyi uyum verdiği görülmüştür. Analizde 4. ve 6. maddeler arasında ikili hata kovaryansı tanımlanmıştır. Ölçeğin faktör yükleri .65 ile .88 arasında değişmektedir. Ölçekteki maddelerin faktör yüklerine ve alt boyutlar arasındaki ilişkilere yönelik bulgular Şekil 1'de verilmiştir.

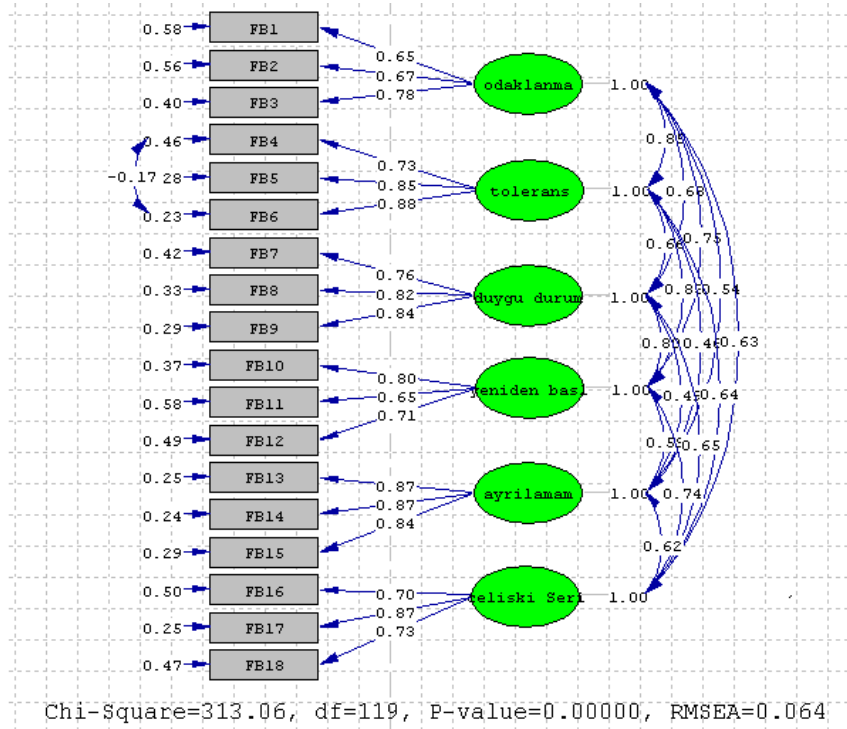

Şekil 1. FBÖ'nün Path Diyagramı ve Faktör Yükleri

Ölçeğin altı boyutlu modelini test etmek için ikinci düzey doğrulayıcı faktör analizi uygulanmıştır. İkinci düzey faktör analizine ait uyum iyiliği değerleri $\chi^2=413,21$, $sd= 129$, $\chi^2/sd = 3,20$, $RMSEA= .074$, $NFI= .90$, $NNFI= .91$, $CFI= .93$, $IFI= .93$, $GFI= .90$, $SRMR= .053$ olarak bulunmuştur. FBÖ'nün ikinci düzey faktör yapısı Şekil 2'de görülmektedir.

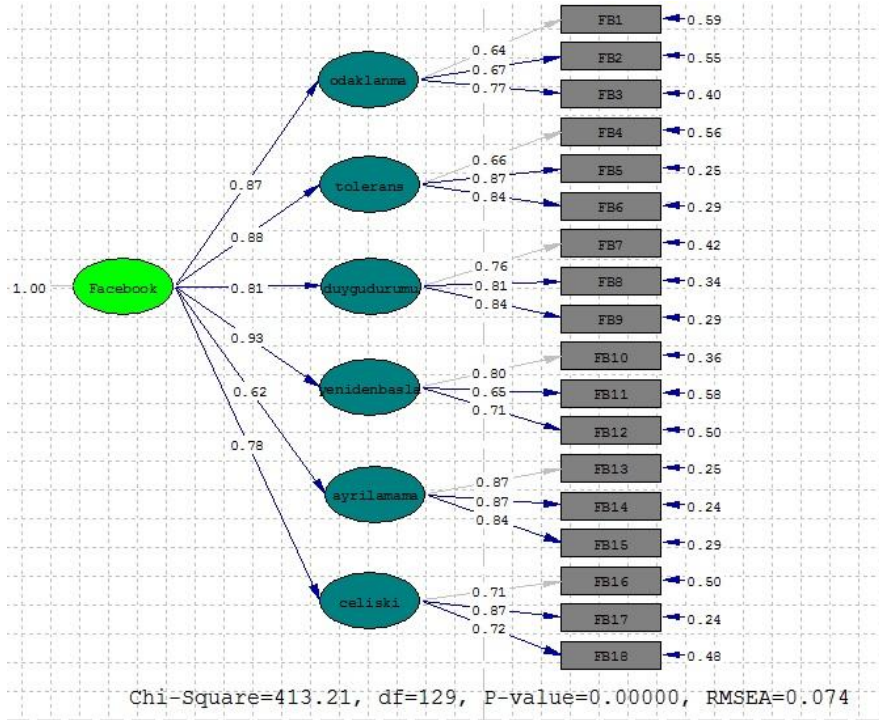

Şekil 2. FBÖ'nün ikinci düzey faktör yapısı ve Faktör Yükleri

TARTIŞMA

Bu çalışmada Facebook Bağımlılığı Ölçeği'nin Türkçeye uyarlanması ve ölçeğin geçerlik ve güvenilirlik özelliklerinin incelenmesi hedeflenmiştir. Ölçeğin orijinal formunda bulunan altı boyutlu yapısının doğrulanması amacıyla doğrulayıcı faktör analizi uygulanmıştır. Doğrulayıcı faktör analizinde test edilen modelin uyum iyiliğini belirlemek için çeşitli uyum indeksleri incelenmektedir. Bu indeksler arasında; Ki-Kare Uyum Testi (Chi-Square Goodness), İyilik Uyum İndeksi (Goodness of Fit Index, GFI), Karşılaştırmalı Uyum İndeksi (Comparative Fit Index, CFI), Fazlalık Uyum İndeksi (Incremental Fit Index, IFI), Normlaştırılmış Uyum İndeksi (Normed Fit Index, NFI), Normlaştırılmamış Uyum İndeksi (Non-Normed Fit Index NNFI), Standartlaştırılmış Ortalama Hataların Karekökü (Standardized Root Mean Square Residuals, SRMR) ve Yaklaşık Hataların Ortalama Karekökü'dür (Root Mean Square Error of Approximation, RMSEA) sıklıkla kullanılmaktadır. RMSEA ve SRMR değerleri için .08 kabul edilebilir uyum değeri ve .05 mükemmel uyum değeri olarak ifade edilmektedir (Brown ve Cudeck, 1993; Byrne ve Campbell, 1999). GFI, CFI, NFI, NNFI ve IFI indeksleri için kabul edilebilir uyum değeri .90 ve mükemmel uyum değeri .95 olarak belirtilmektedir (Bentler, 1980; Bentler ve Bonett, 1980; Schermelleh-Engel ve Moosbrugger, 2003). χ^2/sd değerinin ise 2-3 arasında olmasının kabul edilebilir, 0-2 arasında olmasının iyi uyum değeri olduğu ifade edilmektedir (Schermelleh-Engel ve Moosbrugger, 2003). Doğrulayıcı faktör analizi sonuçlarına göre, uyum indekslerinin kabul edilebilir uyum ve iyi uyum değerleri dikkate alındığında FBÖ'nün altı faktörlü yapısının uyum indeksi değerlerinin yeterli olduğu görülmüştür.

Ölçeğin madde analizi için düzeltilmiş madde toplam korelasyonları incelenmiştir. Ayrıca ölçek toplam puanlarına göre belirlenen alt ve üst %27'lik grupların madde puan



ortalamaları bağımsız *t*-testi ile karşılaştırılarak incelenmiştir. Düzeltilmiş madde toplam korelasyonları ölçekteki madde puanlarının, ölçeğin toplam puanıyla ilişkisini açıklamaktadır. Düzeltilmiş madde toplam korelasyonlarının .30 ve üzerinde olması, maddelerin benzer davranışları örneklediğini göstermektedir (Büyüköztürk, 2010). Toplam puana göre belirlenen alt ve üst %27'lik grupların, madde puanlarının ortalamaları arasındaki farkın anlamlı olması, ölçekteki maddelerin bireyleri ölçülen özellik bakımından ayırt edebildiği anlamına gelmektedir (Büyüköztürk, 2010).

Ölçeğin güvenilirliği Cronbach alpha iç tutarlık yöntemiyle incelenmiştir. Bu katsayılarının .70 ve üzerinde olması genel olarak ölçeğin bir göstergesi olarak kabul edilmektedir (Özguven, 1994). Elde edilen bulgular FBÖ'nün güvenilirliğinin yeterli olduğunu göstermektedir.

Geçerlik ve güvenilirlik çalışmalarından elde edilen bulgular sonucunda bireylerin Facebook bağımlılığını, odaklanma, tolerans, duygu-durum değişimi, yeniden başlama, ayrılama ve çelişki yaşama boyutlarıyla ölçmeyi amaçlayan FBÖ'nün geçerli ve güvenilir bir ölçme aracı olduğu söylenebilir. Facebook bağımlılığına yönelik yapılacak spesifik araştırmalar, bu bağımlılığın nedenlerinin, diğer bağımlılıklarla ve çeşitli psikolojik yapılarla ilişkilerinin ve farklılıklarının anlaşılmasına katkı sağlayabilir.

Bu araştırmada yapılan çalışmalara ek olarak, ölçeğin uyum geçerliğini belirlemek amacıyla FBÖ'nün, internet ve bilgisayar bağımlılığı, problemlerli internet kullanımı gibi Facebook bağımlılığıyla ilişkili olabilecek yapılarla ilişkisi incelenebilir. Ölçeğin üniversite öğrencileri dışında çalışanlar ve ergenlerden oluşan örneklem üzerinde kullanılması faydalı olabilir.

KAYNAKÇA

- Akın A., & Akın, Ü. (2015). The mediating role of social safeness on the relationship between Facebook® use and life satisfaction. *Psychological Reports, 117*(2), 341-353.
- Andreassen, C. S., Torsheim, T., Brunborg, G. S., & Pallesen, S. (2012). Development of a Facebook Addiction Scale. *Psychological Reports, 110*(2), 501-517.
- Bentler, P. M. (1980). Multivariate analysis with latent variables: Causal modeling. *Annual Review of Psychology, 31*, 419-456.
- Bentler, P. M., & Bonet, D. G. (1980). Significance tests and goodness of fit in the analysis of covariance structures. *Psychological Bulletin, 88*, 588-606.
- Brown, R. I. F. (1993). Some contributions of the study of gambling to the study of other addictions. In: Eadington, W.R. and Cornelius, J.A. (Eds.), *Gambling Behaviour and Problem Gambling*, (s. 241–272). University of Nevada Press, Reno.
- Brown, M., & Cudeck, R. (1993). Alternative ways of assessing model fit. In: K. A. Bollen ve J. S. Long (Eds.), *Testing structural equation models* (s. 136-162). Beverly Hills, CA: Sage.
- Buffardi, E. L., & Campbell, W. K. (2008). Narcissism and social networking web sites. *Personality and Social Psychology Bulletin, 34*, 1303-1314.



- Büyüköztürk, Ş. (2010). *Sosyal bilimler için veri analizi el kitabı*. Ankara: Pegem Akademi yayınları.
- Byrne, B. M., & Campbell, T. L. (1999). Cross-cultural comparisons and the presumption of equivalent measurement and theoretical structure: a look beneath the surface. *Journal of Cross-Cultural Psychology*, 30, 555-574.
- Kalpidou, M., Costin, D., & Morris, J. (2011). The relationship between facebook and the well being of undergraduate college students. *Cyberpsychology, Behavior, and Social Networking*, 14, 183-189.
- Kesici, Ş., & Sahin, İ. (2009). A comparative study of uses of the Internet among college students with and without Internet addiction. *Psychological Reports*, 105, 1103-1112.
- Kim, J., & Lee, J. E. R. (2011). The Facebook paths to happiness: Effects of the number of Facebook friends and self presentation on subjective well being. *Cyberpsychology, Behavior, and Social Networking*, 14(6), 359-364.
- Kuss, D. J., & Griffiths, M. D. (2011). Addiction to social Networks on the Internet: a literature review of empirical research. *International Journal of Environmental and Public Health*, 8, 3528-3552.
- Özgülven, E. (1994). *Psikolojik testler*. Ankara: Yeni Doğu Matbaası.
- Schermelleh-Engel, K., & Moosbrugger, H., (2003). Evaluating the fit of structural equation models: Tests of significance and descriptive goodness-of-fit measures. *Methods of Psychological Research Online*, 8(2), 23-74.
- Socialbakers, (2013). March 2013 Social Media Report: Facebook Pages in Turkey. <http://www.socialbakers.com/blog/1567-march-2013-social-media-report-facebook-pages-in-turkey> adresinden ulaşılmıştır.
- Thompson, S. H., & Lougheed, E. (2012). Frazzled by Facebook? An exploratory study of gender differences in social network communication among undergraduate men and women. *College Student Journal*, 46(1), 88-98.
- We Are Social (2014). Social, digital & mobile worldwide report. <http://wearesocial.net/blog/2014/01/social-digital-mobile-worldwide-2014> adresinden ulaşılmıştır.
- Yang, B. J., & Lester, D. (2003). National character and Internet use. *Psychological Reports*, 93, 940.
- Young, K. S. (1996). Psychology of computer use of the Internet, a case that breaks the stereotype. *Psychological Reports*, 79, 899-902.